

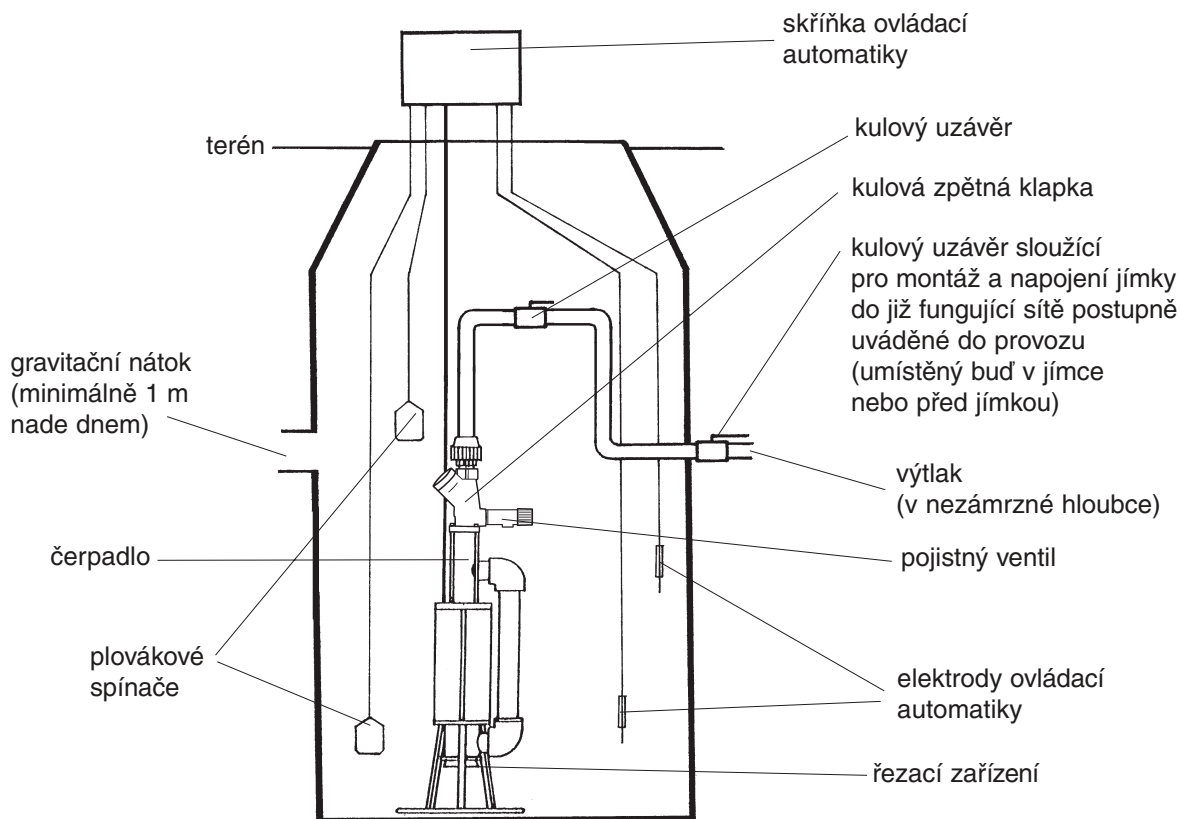

Čerpací jímka

Pro tlakovou kanalizaci dodáváme kruhové plastové čerpací jímky svařené z polypropylenových desek vyztužené žebry, v základním provedení o průměru 1 m a výšce minimálně 2 m nebo více, dle individuálních požadavků, s litinobetonovým víkem v litinovém rámečku o průměru 60 cm. Víko je provedeno s pachotěsným labyrintem. Vzhledem ke hmotnosti víka nemůže dojít k nežádoucí manipulaci dětmi apod. Při dokonalém obetonování jímky s roznášecí deskou může být jímka umístěna i ve vjezdu (zatížení osobním automobilem). Konstrukční výška rámečku víka umožňuje umístění do zámkové dlažby.

Schema technologické výstroje čerpací jímky pro tlakovou kanalizaci s jedním čerpadlem



před osazením jímky je nutné
vybetonovat dno výkopu